

■大会1日目 Aクラス

【但し2日目組合せは会場担当チームシードにて一部変更を行う事があります】

○印:会場担当

A 陽光小

1	ペンサーレ
2	FCあわのレジェンド
3	緑ヶ丘YFC
④	祖母井クラブ
5	BLUE THUNDER
6	手代木SC

E 鹿沼自然の森
サッカー場A

1	亀山SC
2	YSアバンセSC
3	鹿沼JFCエステーラ
④	石井FC
5	市貝選抜
6	富士西付属

B 壬生北部G or 壬生総合

①	カテット白沢
2	A MINAMI
3	壬生FCユナイテッド
4	国本JSC
5	東那須野FCフェニックス
6	高崎FC

F 鹿沼自然の森
サッカー場B

①	清原sss
2	KSC鹿沼
3	TEAMリフレSC
4	上河内JSC
5	泉ブラッドレス
6	郡山1021

C 五代小

1	北押原SC
2	真岡西SCブリッツ
3	サウス本北SC
④	岡本FC
5	田沼FC
6	田沼FCリュミエールS

G 別所山公園A
(南河内)

1	姿川FC
2	JFCウイング
3	上三川FC
④	岡西FC
5	FCショートレ
6	栃木ウーヴァFCセレソン

D 豊郷中央小

1	FCみらい
2	高根沢西FC
3	豊郷JFC宇都宮u12
④	しおやヴィガウス
5	今市2004猿
6	みはらSC

H 別所山公園B
(南河内)

1	野木選抜
2	細谷SC
3	上三川SC
④	FCブロード
5	八千代町SSS
6	ともぞうSC

■大会2日目 Aクラス 【但し2日目組合せは会場担当チームシードにて一部変更を行う事が有ります】
会場は暫定です。

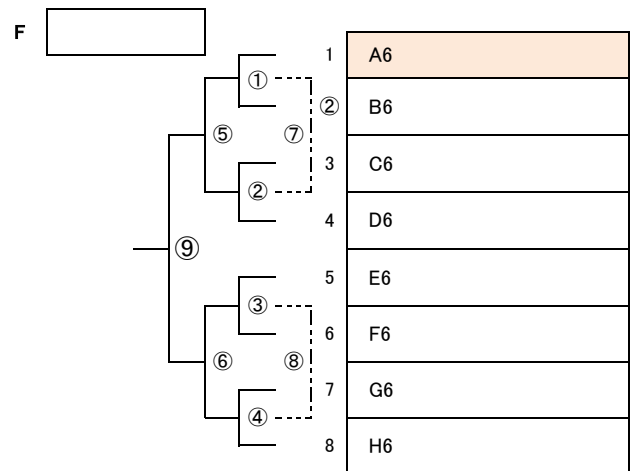
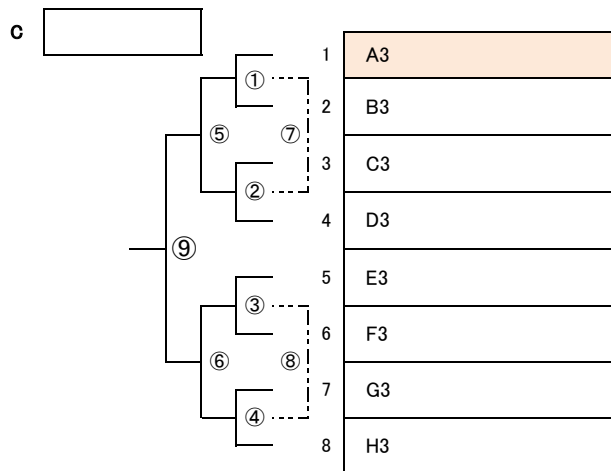
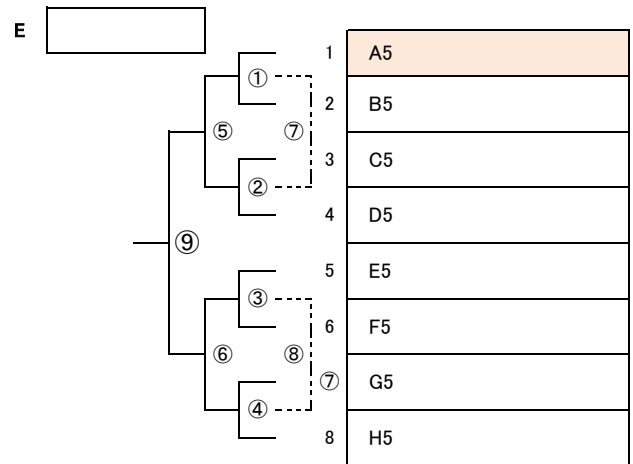
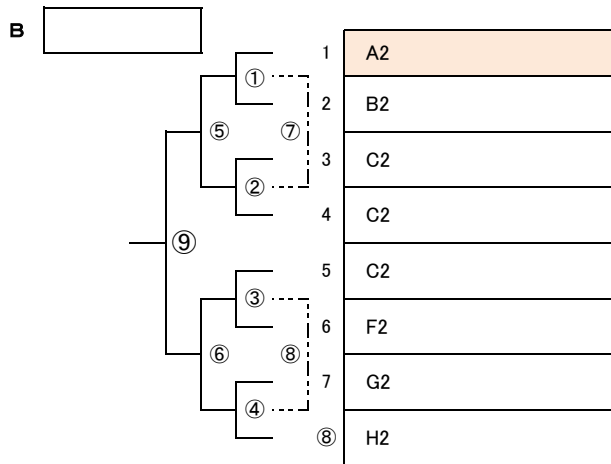
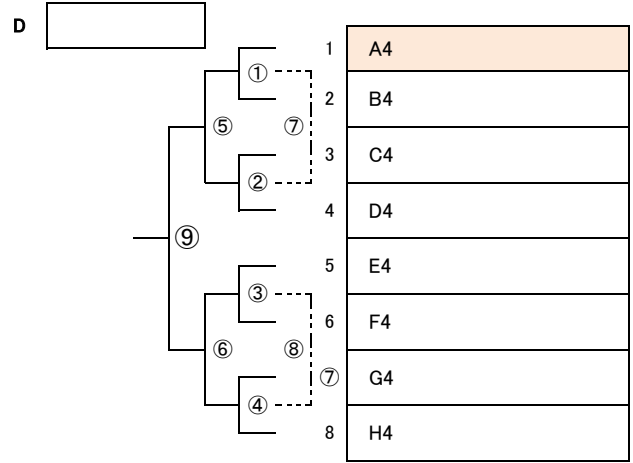
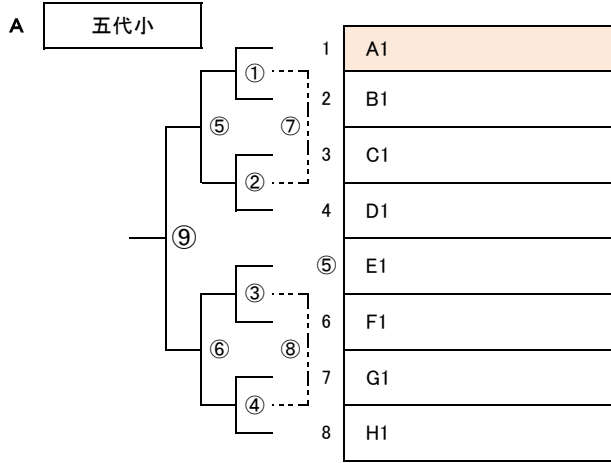

■大会1日目 Jrクラス

【但し2日目組合せは会場担当チームシードにて一部変更を行う事が有ります】

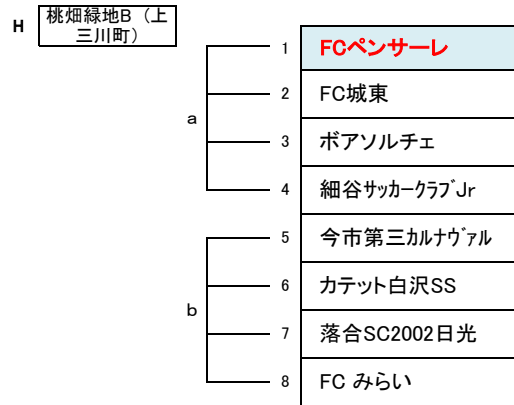
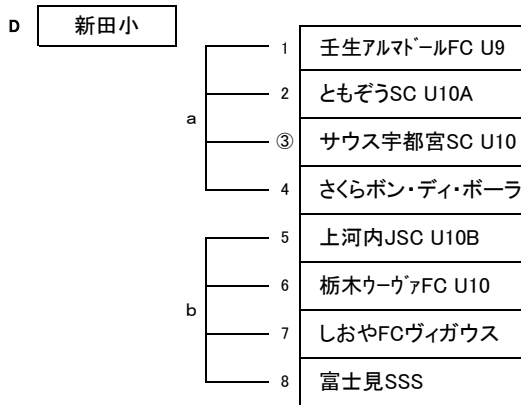
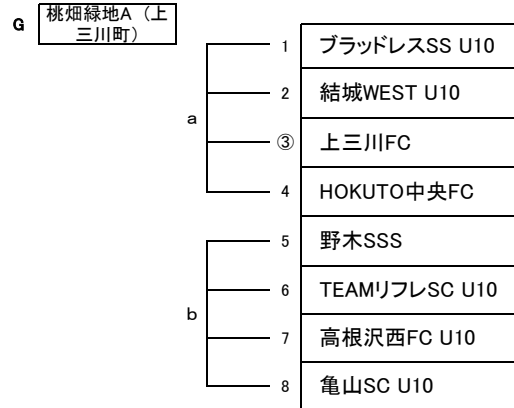
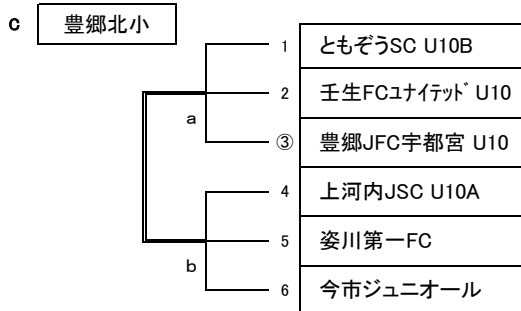
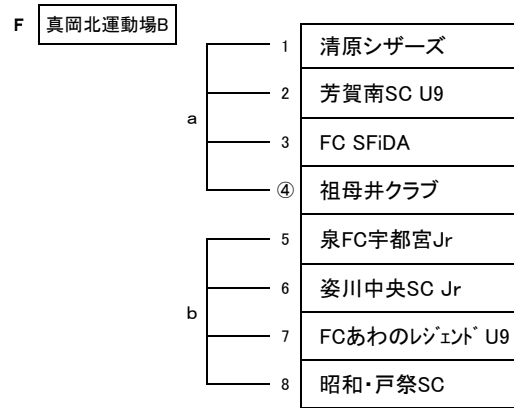
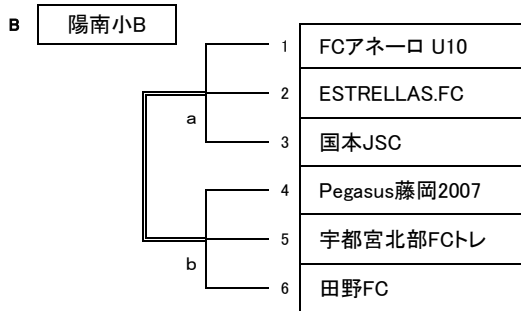
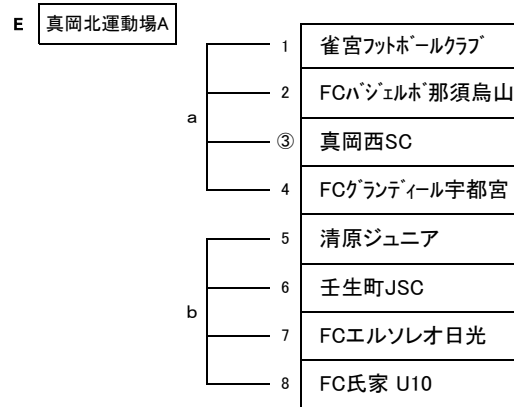
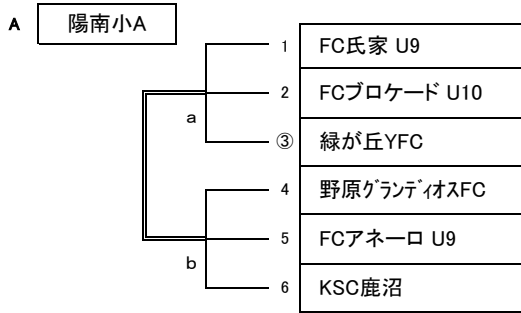

■大会2日目 Jrクラス

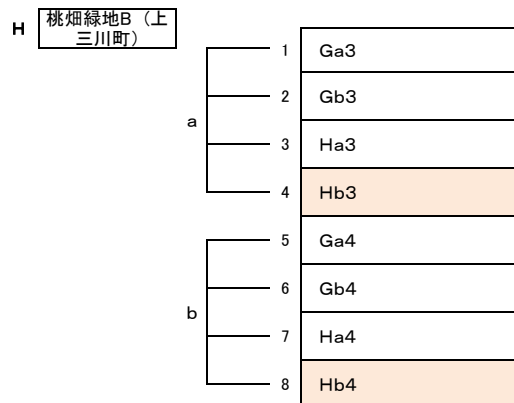
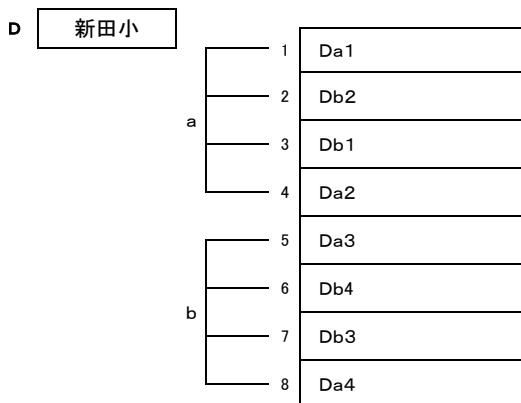
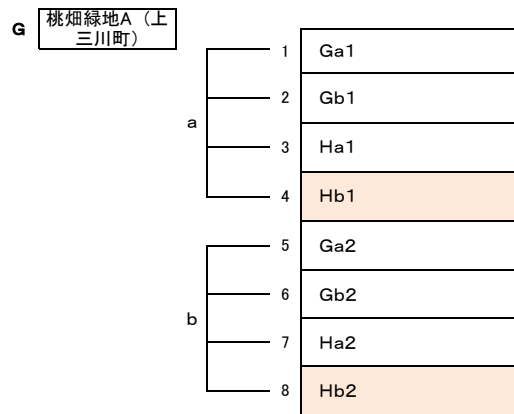
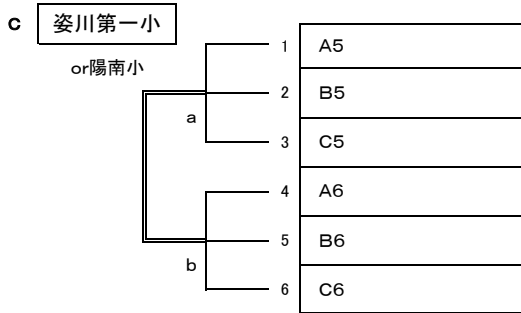
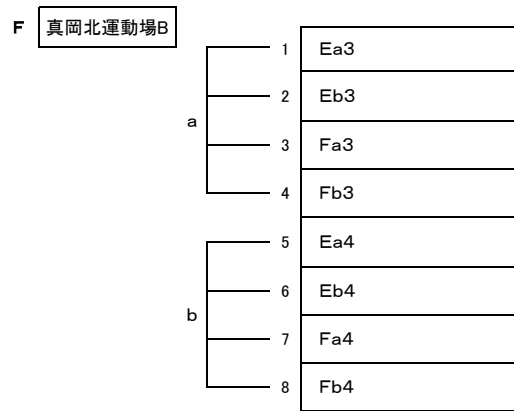
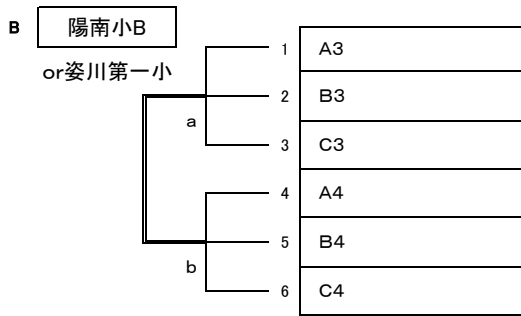
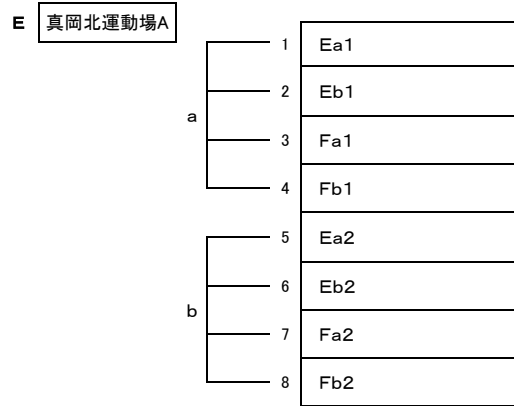
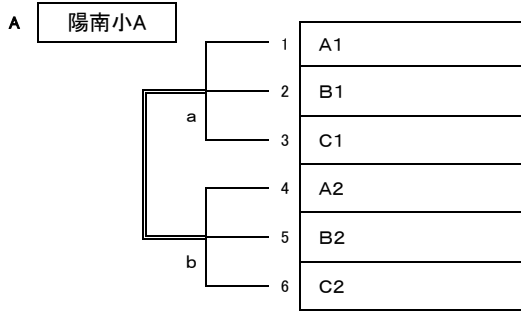

試合日程表

【A Bクラス】

試合時間リーグ戦(15-5-15分)

【3・3リーグ】試合日程

	試合時間	対 戦	審 判
	8:30	監督会議	
①	9:00	1-2	4・5・6・4
②	9:40	4-5	1・2・3・1
③	10:20	2-3	5・6・4・5
④	11:00	5-6	2・3・1・2
⑤	11:40	1-3	6・4・5・6
⑥	12:20	4-6	3・1・2・3
⑦	13:00	a1-b1	各リーグ2位
⑧	13:40	a2-b2	各リーグ3位
⑨	14:20	a3-b3	各リーグ1位

試合時間トーナメント戦(15-5-15分)

【トーナメント】試合日程

	試合時間	対 戦	審 判
	8:30	監督会議	
①	9:00	1-2	5・5・6・6
②	9:40	3-4	7・7・8・8
③	10:20	5-6	1・1・2・2
④	11:00	7-8	3・3・4・4
⑤	11:40	①勝-②勝	①負②負
⑥	12:20	③勝-④勝	③負④負
⑦	13:00	①負-②負	①勝-②勝
⑧	13:40	③負-④負	③勝-④勝
⑨	14:20	決勝	⑤負・⑥負

【Jr・Frクラス】

試合時間リーグ戦(10-5-10分)

【4・4リーグ】試合日程

	試合時間	対 戦	Jr 審 判	Fr 審 判
	8:30	監督会議		
①	9:00	1-2	5・6・7	5・6
②	9:30	3-4	6・7・8	7・8
③	10:00	5-6	1・2・3	1・2
④	10:30	7-8	2・3・4	3・4
⑤	11:00	1-3	7・8・5	5・7
⑥	11:30	2-4	8・5・6	8・6
⑦	12:00	5-7	3・4・1	3・1
⑧	12:30	6-8	4・1・2	4・2
⑨	13:00	1-4	5・6・7	5・6・7
⑩	13:30	2-3	6・7・8	6・7
⑪	14:00	5-8	1・2・3	1・4
⑫	14:30	6-7	2・3・4	2・3

【3・3リーグ】試合日程

	試合時間	対 戦	Jr 審 判	Fr 審 判
	8:30	監督会議		
①	9:00	1-2	4・5・6	4・5
②	9:30	4-5	1・2・3	1・2
③	10:00	2-3	5・6・4	5・6
④	10:30	5-6	2・3・1	2・3
⑤	11:00	1-3	6・4・5	6・4
⑥	11:30	4-6	3・1・2	3・1
⑦	12:00	a1-b1	各リーグ2位	各リーグ2位
⑧	12:30	a2-b2	各リーグ3位	各リーグ3位
⑨	13:00	a3-b3	各リーグ1位	各リーグ1位

ニューイヤーセブンカップサッカー大会要項

1. 目的 サッカー競技を通じて地域チーム間の親善と交流を深め、年代に応じたサッカーの楽しさを共有し次世代の選手育成に寄与する事を目的とする。
2. 主催 毎日新聞社・(株)セブン・NPO法人サウス宇都宮スポーツクラブ
3. 後援 下野新聞社・栃木県サッカー協会キッズ委員会
4. 協賛 スポーツニッポン・猪又新聞店・マルタケスポーツ・シャイントラスト(株)
モルテン・アンブロ・大塚製薬
5. 主管 セブンカップサッカー大会実行委員会(NPO法人サウス宇都宮SC)
セブンカップジュニアユースサッカー大会実行委員会
セブンカップフットサル大会実行委員会
6. 協力 宇都宮南部地区少年サッカー連盟
宇都宮市少年サッカー連盟審判委員会
サウス宇都宮スポーツクラブ保護者会
7. 開催期日

小学生の部 平成29年1月28日(土)・29日(日)
中学生の部 平成29年1月14日(土)・21日(土)
フットサルの部 平成29年2月予定

8. 会場 宇河近隣小・石井緑地サッカー場、中学校、宇都宮フットサル場、他

9. 参加チーム **248チームの参加(25th大会参加チーム)**

フットサルクラス	社会人中心チーム	12チーム予定
ジュニアユースクラス	中学生チーム	32チーム
Aクラス	6年生中心チーム	58チーム
Bクラス	5年生中心チーム	58チーム
ジュニアクラス	4・3年生中心チーム	64チーム
フレッシュクラス	2・1年生中心チーム	24チーム

参加チーム数多数により枠越え時は誠に申し訳ありませんが運営上事務局にて選考させて頂きます事ご了解お願い致します。

10. 参加条件

- (1) 本大会に参加する選手は保護者の承諾を得、スポーツ障害保険に加入していること。事故及び障害発生時はスポーツ障害保険の範囲内のみで主催者は一切責任を負わないものとする。
- (2) エントリー選手は原則的にジュニアユース、A、Bクラス20名・ジュニアクラス16名以内とする。但しチーム事情により大会事務局にて認められたチームは除く。
- (3) 大会参加チームはチーム情報及び個人名をホームページ、新聞、プログラム等で公表することに同意できること。

11. 参加料

大会受付は各会場で行う。
初日に本部事務局員が各会場に参加料を回収に伺います。

12. 競技規則

Aクラス(11人制) 大会実施年度の日本サッカー協会制定の競技規則に準ずる。但し、以下の項目については特に少年用として大会規定に定める。
Bクラス(8人制) 大会実施年度の日本サッカー協会制定の競技規則に準ずる。
ジュニアクラス 大会実施年度の栃木県少年サッカー8人制ルールに準ずる。
フレッシュクラス セブンカップ大会ルール(7人制ルール)に準ずる。
(オフサイドルール、ファールスローは適用せず)
キッズクラス 県キッズフェスティバルルール(6人制ルール)に準ずる。
(但し、ピッチサイズ、オフサイドルールは採用せず、

キッズは GK なしでドリブルインで実施する。) 但し参加チーム数により実施を決定する。

- (1) A B クラスの部競技時間は全て (15-5-15 分) とする。
- (2) ジュニア・フレッシュ・キッズクラスの部競技時間は(10-5-10 分) とする。
- (3) リーグ戦にて勝点, 得失点, 得点, 失点, 当該チームの結果の順で決しない時はPK 方式にて順位を決定する。(会場都合により担当チームを優先し組合せを一部変更もある)
- (4) 次戦の組合せは大会運営上会場チームをシード優先する。(但し A、B クラス 1 位は除く)
- (5) 各ブロックの決勝戦は延長は行わず PK 方式にて順位を決定する。
(J r 以下の決定戦は PK 戦を 3 名にて行う。) また, 3, 4, 5, 6 位決定戦はフレンドリーとする。フレンドリー戦は延長戦, PK 戦は行わない。
A, B クラスの 1 位リーグの決勝戦のみ 10 分間の延長を行う事とする。
PK トーナメント戦(3 名で行い決しない場合はサドンデスで決定する)

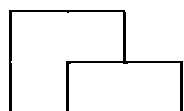

1 2 3

- (6) 選手交代は各クラス制限無しで出入り自由とし, 交代カードも使用しない。
- (7) 5 (U 15), 4 (U 12) 号球の縫い検定級を使用し, 各チーム持ち寄りとする。
- (8) 競技中の給水タイムは当日各会場の本部で協議の上決定する。
- (9) 警告累積 2 枚で退場、一発退場は次の 1 試合出場停止とする。
- (10) リーグ戦で棄権のでた場合は 0-5 とする。勝ち点は -3 点とする。
- (11) 試合時間開始 15 分遅れたチームは棄権と見なし負けとする。結果は 0-5 とする。
但し, 公的機関等で遅刻する場合は会場責任者へ連絡すること。
(その日の試合の取り扱いについて相談すること)
- (12) ベンチは数字の若チームが本部からコートを見て, 左側のベンチに入る。アップ及びハーフタイムの練習も自陣ベンチ側のコートを使用する。
- (13) ユニフォームの決定は各チームが話し合いで決定する。決定しない場合にはコイントスで決定する。その時のゴールキーパーのユニフォームはフィールドプレーヤーと異なるものを使用すればよい。
- (14) 競技場各会場の状況により変更可とする。

	A (11人制) B (8人制)	ジュニア	フレッシュ	その他
ピッチ	80 × 50 m 68 × 50 m	60 × 38 m	40 × 35 m	会場の都合で 変更可
ペナルティエリア	12 m	12 m	なし	
ゴールエリア	4 m	4 m	5 m	
センターサークル	7 m	7 m	5 m	
ペナルティアーチ	7 m	7 m	なし	
ペナルティマーク	8 m	8 m	5 m	
ゴール	5 × 2, 15 m	5 × 2, 15 m	3 × 2 m	会場の都合で 変更可
ボール	4 号球	4 号球	4 号球	
競技者数	11 人 (8 人)	8 人	7 人 (5 人)	
競技者最低数	8 人 (6 人)	6 人	5 人 (4 人)	状況による
審判数	3 人 + 1 人	3 人	2 人	

13. 競技方法

A, Bクラス ジュニア・フレッシュクラス
大会1日目 トーナメント・リーグ戦 リーグ戦
大会2日目 トーナメント・リーグ戦 リーグ戦

(1) リーグ戦による勝敗は勝点制とする。勝点: 3点 負: 0点 分け: 1点

14. その他

- (1) メンバー表の提出はなし。
- (2) 監督会議は8:30amに行い、試合日程必要事項について確認を行う。
- (3) 雨天でも試合は行いますが、天候の状況により中止もあり得ます。
(中止の時はチーム代表連絡網にて連絡します。)

申込の際、必ず連絡がとれる方の連絡先必ず記入願います。

- (4) 参加チームは各会場使用のルール・注意事項（喫煙・ゴミの持ち帰り等を厳守願います。）
- (5) 会場での落とし物については会場校で管理してください。

15. 審判業務

- 1チーム2名の審判員を割り当てる。
- 試合運営（爽やかなゲームコントロール）及び結果報告

16. 大会打ち合わせ日程および内容

期 日	曜	内 容	参加者	時間	場 所	摘 要
1 / 27	金	打ち合わせ準備	大会本部役員	15:00~	五代小 ふれあい教室	配布準備
1 / 27	金	会場担当チーム 事前打ち合わせ	会場担当者	18:30~	五代小 ふれあい教室	要項確認、 プログラム 配布諸連絡
1 / 28	土	参加料の回収 試合結果の報告		午前中	事務局 各会場に回収	
1 / 28	土	1日目の記録回収 2日目の賞品渡し	会場担当	試合終了後 随時	五代小 ふれあい教室	会場校は 2日目に 参加校へ 電話連絡
1 / 29	日	大会の登旗回収 2日目の結果回収	会場担当	大会終了後 随時	五代小ふれあい 教室	

17. 事務局

代表：植松文夫 大会事務局

大会ホームページ NPO 法人サウス宇都宮スポーツクラブ
<http://www2.ucatv.ne.jp/~yymf-u.sky/>

18. 表 彰

Aクラス	1位ブロック（五代小会場）	
優 勝	優勝旗・優勝カップ（毎日新聞社・（株）セブン）・トロフィー 優勝メダル・賞状	1チーム
準優勝	毎日カップ・トロフィー・準優勝メダル・賞状	1チーム
3 位	毎日カップ・トロフィー・賞状	2チーム
敢闘賞	盾・賞状	4チーム
ベストイレブン	メダル11名：優勝3名，準優勝2名，3位以下各1名	
Aクラス	2位以下ブロック（各会場）	
優 勝	トロフィー・優勝・賞状	6チーム
準優勝	トロフィー・賞状	6チーム
Bクラス	1位ブロック（表彰は大会会場にて行う）	
優 勝	優勝カップ・優勝メダル・賞状	1チーム
準優勝	トロフィー・賞状	1チーム
3 位	トロフィー・賞状	2チーム
敢闘賞	盾・賞状	4チーム
Bクラス	2位以下ブロック（各会場）	
優 勝	トロフィー・賞状	7チーム
準優勝	トロフィー・賞状	7チーム
ジュニアクラス（各会場）	ブロックごと	
優 勝	優勝メダル・賞状	16チーム
フレッシュクラス（各会場）	ブロックごと	
優 勝	優勝メダル・賞状	8チーム