

◇Aクラス(11人制)組み合わせ 1日目(25日)

※各会場 ○印 会場担当

8会場 54チーム

A 田原西(Aコート)

A	1	M's United FC
	2	祖母井クラブ
	3	越谷ウインSC
a	④	T・ユニオン(細谷SC)
	5	田沼FCリュミエール
	6	宝木キッカーズ
	7	福島県南トレセンFC

B 田原西(Bコート)

B	①	FC ブロケード
	2	大沢・南原FC
	3	エスペランサ総和FC
b	4	姿川FC
	5	益子JFCフィオーレ
	6	FC GLAUX
	7	大袋FC

C 上河内西小学校

C	1	FC みらい
	2	間東FCミラクルズ
	3	今市2004猿
c	④	国本JFC
	5	市貝選抜
	6	陽東・石井
	7	壬生町ジュニアSC

D 西が岡小学校

D	1	サウス宇都宮FC
	2	壬生FCユナイテッド
	3	グラシラス
d	④	FC ショートレ
	5	赤見FC
	6	FC ペンサーレ
	7	FC ステラ

E 白沢グリーンパーク(A)

E	1	岡本FC
	2	東那須野FCフェニックス
	3	A・MINAMI・FC
e	④	みはらSC
	5	大谷東FC
	6	緑が丘YFC
	7	荒浜FC

F 白沢グリーンパーク(B)

F	1	清原SSS
	2	野木SSS
	3	結城セレクト
f	④	泉・ブラッド
	5	OMFC
	6	ファイターズ
	7	多賀城FC

G 岡本西小学校

G	1	ともぞうSC
	2	栃木ジュニオール
	3	JFCウイング
g	④	岡西FC
	5	KSC鹿沼
	6	上尾NEO. FC

H 豊郷中央小

H	1	FCアネーロ宇都宮
	2	FCあわのレジェンド
	3	高根沢西
h	④	豊郷JFC宇都宮
	5	SAKURA FC
	6	大宮早起

◇タイムスケジュール

試合時間(15分-5分-15分) ※監督打合せ8:30

3・3リーグ

時間	対戦	審判(主・4-副)
1	9:00 1 VS 2	4 - 5
2	9:40 4 VS 5	1 - 2
3	10:20 1 VS 3	5 - 6
4	11:00 4 VS 6	2 - 3
5	11:40 2 VS 3	6 - 4
6	12:20 5 VS 6	3 - 1
以下フレンドリー		
7	13:00 各ブロック3位	各ブロック1位
8	13:40 各ブロック2位	各ブロック3位
9	14:20 各ブロック1位	各ブロック2位

3・4リーグ

時間	対戦	審判(主・4-副)
1	9:00 1 VS 2	4 - 5
2	9:40 4 VS 5	2 - 1
3	10:20 6 VS 7	3 - 4
4	11:00 1 VS 3	6 - 7
5	11:40 4 VS 6	3 - 2
6	12:20 5 VS 7	1 - 4
7	13:00 2 VS 3	5 - 6
8	13:40 4 VS 7	2 - 1
9	14:20 5 VS 6	7 - 3

◇Aクラス(11人制)組み合わせ 2日目(26日)

【Aクラス 決勝トーナメント】
田原西小 A・B

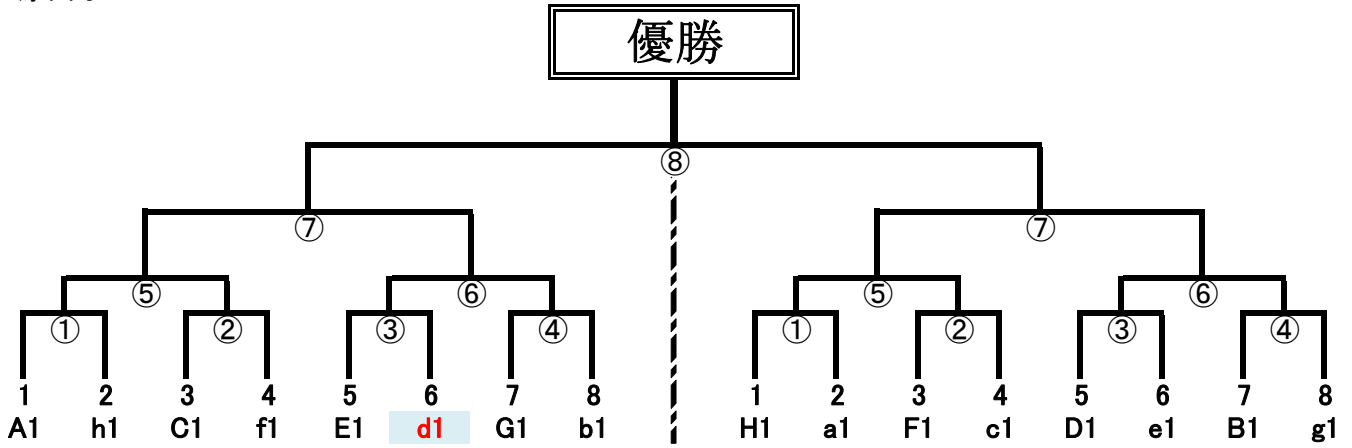

【Aクラス 2位トーナメント】
白沢GPA・B

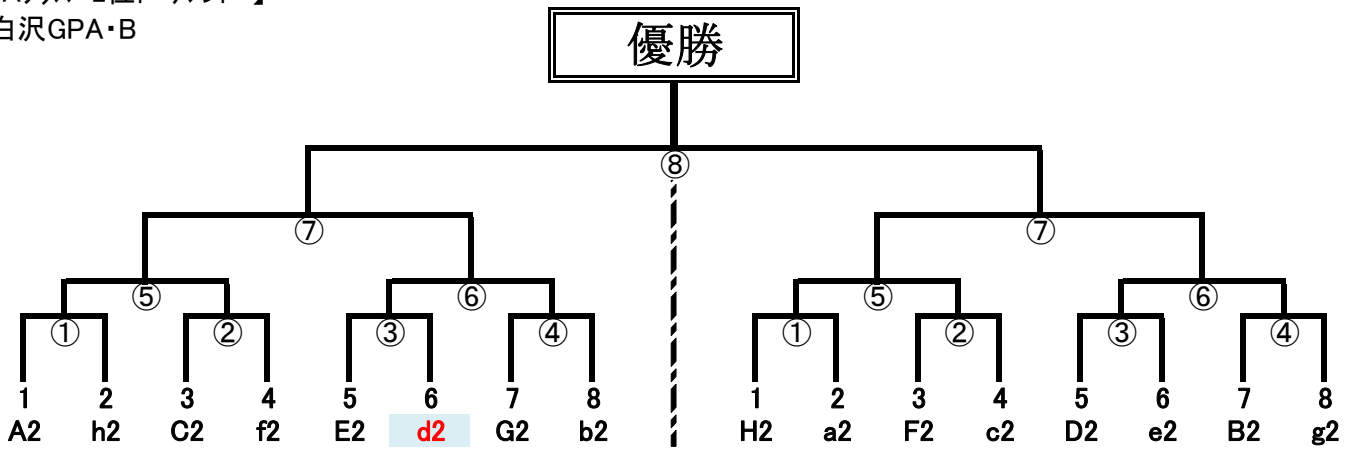

【Aクラス 3位トーナメント①】
岡本西小

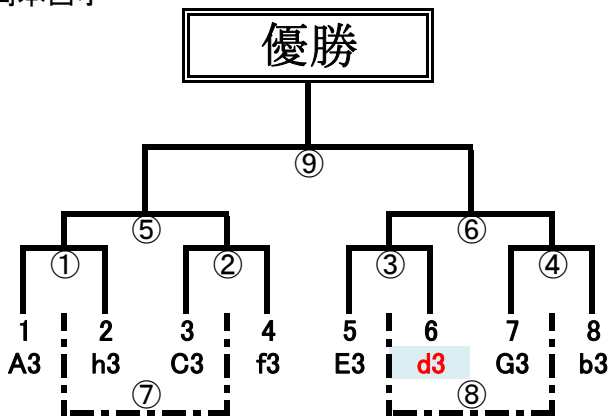

【Aクラス 3位トーナメント②】
豊郷中央小

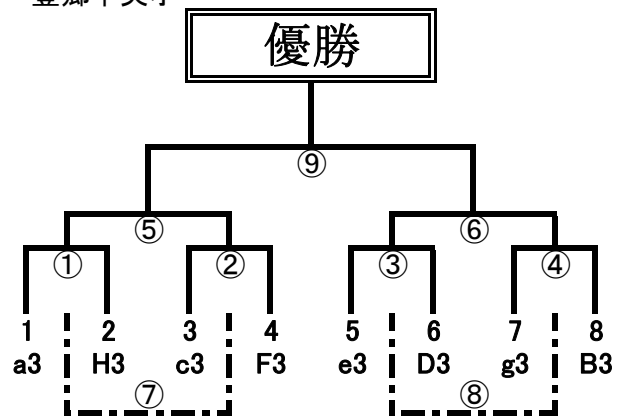

【Aクラス 4位トーナメント】
上河内西小

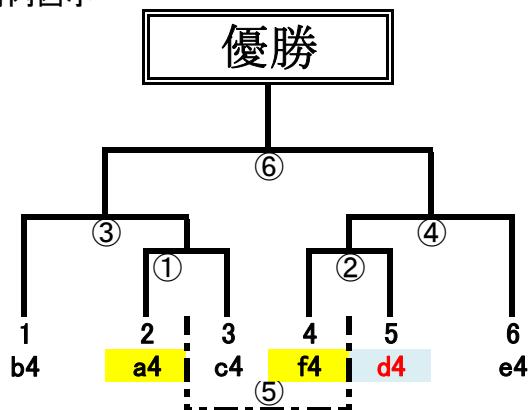

◇Aクラス 2日目 タイムスケジュール

監督打合せ 8:30～
試合時間 (15分-5分-15分)

◎決勝・2位トーナメント

田原西小
白沢グリーンパーク

No.	時間	対戦相手	審判(主・4-副)
①	9:00	1 VS 2	5 - 6
②	9:40	3 VS 4	7 - 8
③	10:20	5 VS 6	1 - 2
④	11:00	7 VS 8	3 - 4
⑤	11:40	①勝 VS ②勝	①負 - ②負
⑥	12:20	③勝 VS ④勝	③負 - ④負
⑦	13:00(開始時間打合せ)	⑤勝 VS ⑥勝	本部で対応-⑤負 ⑥負
⑧	13:40(開始時間打合せ)	⑦勝 VS ⑦勝	本部対応 ⑦負

*⑦⑧審判の本部対応は
決勝トーナメント(田原西小)会場のみとなります。

◎3位トーナメント

岡本西小
豊郷中央小

No.	時間	対戦相手	審判(主・4-副)
①	9:00	1 VS 2	5 - 6
②	9:40	3 VS 4	7 - 8
③	10:20	5 VS 6	1 - 2
④	11:00	7 VS 8	3 - 4
⑤	11:40	①勝 VS ②勝	①負 - ②負
⑥	12:20	③勝 VS ④勝	③負 - ④負
⑦	13:00(15分1本)	①負 VS ②負	①勝 - ②勝
⑧	13:20(15分1本)	③負 VS ④負	③勝 - ④勝
⑨	13:40	⑤勝 VS ⑥勝	⑤負 - ⑥負

◎4位トーナメント

上河内西小

No.	時間	対戦相手	審判(主・4-副)
①	9:00	2 VS 3	4 - 5
②	9:40	4 VS 5	1 - 2
③	10:20	1 VS ①勝	5 - 6
④	11:00	6 VS ②勝	2 - 3
⑤	11:40	①負 VS ②負	1 - 6
⑥	12:20	③勝 VS ④勝	③負 - ④負

★けやき台公園サッカー場

Aコート

A	1	FCアネーロ宇都宮B
	2	壬生FCユナイテッド
	3	ブラッドレス
	④	祖母井クラブ
a	5	富士見SSS
	6	東那須野フェニックス
	7	泉FC宇都宮
	8	エスペランサ総和

Bコート

B	1	H・F・C真岡ZERO
	2	FC みらい
	3	清原SSS
	4	壬生町ジュニアSC
b	⑤	FCグランディール宇都宮
	6	KSC鹿沼
	7	姿川中央SC
	8	昭和・戸祭

★上の原緑地公園

Aコート

A	1	サウス宇都宮FC
	2	さくらボン・ディ・ポーラ
	3	宇都宮北部FCTレ
	④	細谷SC
a	5	緑が丘YFC
	6	FCブロケード
	7	グラシアス
	8	荒浜FC

Bコート

B	1	FCペンサーレ
	2	今市ジュニオール
	③	いちかい
	4	豊郷JFC宇都宮
b	5	姿川第一FC
	6	栃木ジュニオール
	7	国本JFC
	8	FCアネーロ宇都宮A

◇タイムスケジュール

試合時間(10分-3分-10分)

監督打合せ 8:30~

時間	対戦	審判	
1	9:00	1 VS 2	5・6・7
2	9:30	5 VS 6	1・2・3
3	10:00	3 VS 4	8・5・6
4	10:30	7 VS 8	4・1・2
5	11:00	1 VS 3	7・8・5
6	11:30	5 VS 7	3・4・1
7	12:00	2 VS 4	6・7・8
8	12:30	6 VS 8	2・3・4
9	13:00	1 VS 4	5・6・7
10	13:30	5 VS 8	1・2・3
11	14:00	2 VS 3	8・5・6
12	14:30	6 VS 7	4・1・2

◇ジュニアクラス組み合わせ 2日目(26日)

★けやき台公園サッカー場

Aコート

A	1	A-1
	2	b-1
	3	B-1
	4	a-1
a	5	A-2
	6	b-2
	7	B-2
	8	a-2

Bコート

B	1	A-3
	2	b-3
	3	B-3
	4	a-3
b	5	A-4
	6	b-4
	7	B-4
	8	a-4

★上の原緑地公園

Aコート

A	1	A-1
	2	b-1
	3	B-1
	4	a-1
a	5	A-2
	6	b-2
	7	B-2
	8	a-2

Bコート

B	1	A-3
	2	b-3
	3	B-3
	4	a-3
b	5	A-4
	6	b-4
	7	B-4
	8	a-4

◇タイムスケジュール

試合時間(10分-3分-10分)

監督打合せ 8:30~

時間	対 戦	審 判	
1	9:00	1 VS 2	5・6・7
2	9:30	5 VS 6	1・2・3
3	10:00	3 VS 4	8・5・6
4	10:30	7 VS 8	4・1・2
5	11:00	1 VS 3	7・8・5
6	11:30	5 VS 7	3・4・1
7	12:00	2 VS 4	6・7・8
8	12:30	6 VS 8	2・3・4
9	13:00	1 VS 4	5・6・7
10	13:30	5 VS 8	1・2・3
11	14:00	2 VS 3	8・5・6
12	14:30	6 VS 7	4・1・2

第19回 T・ユニオン カップ 大会要項

1. 大会の目的 本大会は、サッカー競技を通じて友情を育むとともに、心身を鍛え、フェアプレーの精神を養い、正しく強く生きる人間を育成する事を目的とする。
2. 主 催 KT・ユニオンサッカースポーツ少年団 後援会OB
有志チーム一同
3. 協 賛 スポーツ DEPO、ビクトリア
4. 協力小学校 上河内西、豊郷中央、豊郷南、西が岡、錦、細谷、岡本西、田原西 各小学校（順不同）
5. 開催期間 **平成29年2月25日（土）・26日（日）**
6. 大会会場 上河内西、豊郷中央、豊郷南、西が岡、細谷、岡本西、田原西 各小学校、
白沢グリーンパーク、上の原緑地公園、けやき台公園サッカー場、（順不同）
7. 参加条件 大会参加選手は以下の条件を満たすこと。
 - (1) 大会参加について、保護者の承諾を得ていること。
 - (2) 参加者は、必ずスポーツ傷害保険に加入していること。
 - (3) 大会において、負傷などがあった場合の保証は、スポーツ傷害保険の範囲内とし、主催者側、その他には一切の責任を問わないものとする。
 - (4) 登録選手数は、Aクラス(11人制、6年生以下)・Bクラス(8人制、5年生以下)では、20名/チーム 以下、U-10クラス(8人制、4年生以下)では15名/チーム 以下とする。
(原則)
8. 競技規則 競技規則は、大会実施年度、日本サッカー協会制定の競技規則に準ずる。
基本は、平成28年度栃木県少年サッカー選手権大会と同等とする。
 - (1) 競技場・ゴール・試合数・試合時間
競技場・ゴールは、会場の都合があるため、各会場に一任する。
試合時間は、A・Bクラス ; 15-5-15分
ジュニアクラス ; 10-3-10分のランニングタイムとする。
 - (2) フリーキック、コーナーキックでは、相手選手は7m以上離れる。
 - (3) 選手の交替は各クラス自由とする。
 - (4) 試合毎のメンバー表及び選手交替カードは不要であるが、エントリー選手以外の選手の出場は原則としてできない。
9. 競技方法 <11人制・8人制共通>
 - ① 試合開始時において、出場選手の最低実施人数は次による。
11人制：9人、8人制：6人
 - ② 棄権が出た場合は次による。
リーグ戦においては、該当チームのその日の全試合を0-5とする。
トーナメント戦においては、棄権とする。
 - ③ 警告、退場は、その試合にのみ適用される。
 - ④ 同点時の順位決定
 - ・トーナメント戦：PK。 但し決勝のみ延長（5分+5分）・PKとする。
 - ・リーグ戦：勝点制とする。〔勝→3点 分け→1点 負→0点〕
※勝ち点が同じ場合は、次の方法で順位を決定する。

Ⅰ. 得失点差	Ⅱ. 得点の多いチーム
Ⅲ. 失点の少ないチーム	Ⅳ. PK戦

<Aクラス（11人制）>

 - ・ 1日目：各ブロックによるリーグ戦を行い、順位を決定する。
 - ・ 2日目：初日各会場決勝進出16チームは決勝トーナメントへ、それ以外は各順位トーナメントへ出場とする。

< Bクラス (8人制) >

- ・ 1日目はリーグ戦とし、2日目は1日目の結果(順位)にて決勝リーグと順位リーグへ出場とする。

< ジュニアクラス(8人制)>

- ・ 2日間を通し8チームのリーグ戦とする。
2日間とも会場の変更はありません。

10. 表彰 成績の優秀なチーム、選手については、次の通り表彰を行う。

< Aクラス(11人制)>

◇決勝トーナメント

- ・ 優勝 1チーム
- ・ 準優勝 1チーム
- ・ 3位 2チーム
- ・ 敢闘賞ほか 4～16位まで
- ・ 最優秀選手賞 優勝チームから1名
- ・ 優秀選手賞 上位8チームから各1名
(監督推薦)

◇2位トーナメント

- ・ 優勝 1チーム
- ・ 準優勝 1チーム
- ・ 3位 2チーム

◇各順位トーナメント

- ・ 優勝 1チーム
- ・ 準優勝 1チーム

< Bクラス(8人制)>

◇決勝リーグ

- ・ 優勝 1チーム
- ・ 準優勝 1チーム
- ・ 敢闘賞 4チーム

◇順位リーグ

- ・ 優勝 1チーム
- ・ 準優勝 1チーム

< ジュニアクラス (8人制) >・・・各会場毎

- ・ 優勝 1チーム (各リーグ)
- ・ 準優勝 1チーム (各リーグ)

※監督賞 全参加チームより各1名

11. 参加費 参加費は、A・Bクラス 10,000円/チーム
ジュニアクラス 8,000円/チーム
とし、第1日目の試合会場の受付で徴収する。
(この際、チームへの参加記念品をお渡します)

12. 開・閉会式 開会式は行わない。表彰式は、第2日目のみ、各会場で行う。

13. その他 (1) 帯同審判員

各チームは、2名以上の帯同審判員を準備する。

審判員は、原則として審判服を着用し、担当試合の5分前に本部前に集合する。

(2) 試合当日の参加選手と大会申込書の登録選手とが異なるときは、試合当日メンバー表を提出する。

ただし、同一選手による異なるクラスへの複数登録・出場は認めない。

(3) 本大会は、事務局から連絡がないときは、荒天でも開催する。

(4) 代表者会議は、各会場ごとにその日の第1試合開始時間の30分前に行い、必要事項、ここに定めない会場ごとのグラウンドルール、会場ごとの注意事項、各チームからの要望などについて話し合いを行う。

14. 中止 連絡 天候など、会場の状況で中止とする場合は、試合当日の午前6時までに、事務局から各団体の代表者に連絡を行う。

☆ 緊急時連絡先 大会委員長 田代 和夫