

第35回御幸サッカースポーツ大会要項

- 【 目 的 】 本大会は、サッカーを通してフェアプレー精神を養い、サッカー仲間との交流を深めることにより、個々のスキルを高め、クリエイティブなサッカー少年を育てることを目的とする。
- 【 主 催 】 FCグランディール宇都宮
- 【 後 援 】 御幸サッカースポーツ少年団
豊郷南サッカースポーツ少年団
- 【 協 賛 】 プログラムに掲載の協賛企業・協賛団体
- 【 開催期日 】 U-12 : 2019年 6 月 22(土)・ 23(日)
U-10 : 2019年 6 月 22(土)・ 23(日)
- 【 会 場 】 U12 宇都宮市内小学校及び、鬼怒グリーンパーク白沢グランド
U10 けやき台公園、上の原公園
- 【 受 付 】 8時から8時15分まで(各会場において)
参加費 U-12 : 10,000円/チーム
U-10 : 10,000円/チーム
開会式は行いません
- 【 参加条件 】 ○大会に参加する選手は必ず保護者の承諾を得ている事。
○大会に参加する選手はスポーツ安全保険に加入している事。
○大会における選手の傷害等の保障は、スポーツ安全保険の範囲のみとし主催者は一切負わないものとする。
○エントリーは、U-12(20名)・U-10(15名)とする。
○選手は U-12 6年生以下の児童であること。
U-10 4年生以下の児童であること。
- 【 競技規則 】 2018年度の日本サッカー協会制定の競技規則に準ずる。(8人制)
○選手の交替に制限はありません。
○U-12・・・競技時間は、30分(前・後半15分)インターバル5分とする。
○U-10・・・競技時間は、20分(前・後半10分)インターバル5分とする。

【 競技方法 】 U-12

○第1日目：6チーム／ブロック×6ブロックによるリーグ戦を行い
各ブロックの順位を決定する。

第2日目：1～6位のリーグ戦を行い、各ブロックで優勝・順位決定戦を行う。

U-10

○第1日目：6チーム／ブロック×4ブロックによるリーグ戦を行い
各ブロックの順位を決定する。

第2日目：1日目順位8チームによるトーナメント戦で優勝・順位を決める。

U12 / U10 共通

○リーグ戦の勝敗は勝点制(勝3点・分1点・負0点)とし、同勝点の時は「得失
点差・得点の多いチーム・失点の少ないチーム・当該チーム間の対戦成績・
PK戦」の順序で決める。

○トーナメントの引き分けは即PK戦になります。

○1位リーグ優勝決定戦のみ5分～5分の延長⇒PKの順とする。

○PK戦は、3人を選出し、決定しない場合は、以後サドンデスとする。

○棄権が出た場合は、得点0-5とする。

○最低成立競技人数は、6名とする。

○警告や退場はその試合のみ適用される。

○選手交代は、アウト・インプレー中の自由な交代とする。但しGKの交代は
アウトプレー中の交代のみとし、GKはゴール側からコート外にでることとする。

【 表彰 】 ○ U-12

決勝リーグ：優勝・準優勝・3位・敢闘賞(4・5・6位)

順位リーグ：優勝・準優勝

○ U-10

各順位トーナメント 優勝・準優勝・3位・敢闘賞(敗者復活戦優勝者)

○各チーム1名を優秀選手として表彰

○優勝決定戦の中から最優秀選手を1名、大会本部で表彰

【 その他 】 ○大会1日目は、AM8:00から大会受付を実施します。

○監督会議は8時30分より各会場にて行います。

○1チーム2名の審判員の協力を願います。(審判服着用)

○メンバー表の提出は不要ですが、プログラム登録選手以外の参加は不可。

○出場選手のユニフォームは、各チーム正・副2着を準備願います。

○試合終了後、各会場において表彰式を行います。(全チーム対象)

○今大会は、全ての試合会場において1チーム5台制限とさせていただきます。
駐車券(当日配布)にチーム名を記入して、必ず見えるところにおいてください。

雨天の場合には、午前6時30分に実施・中止を決定し
中止の場合のみ代表者に連絡致します。

★緊急時連絡先： 大会委員長 加藤 一男
TEL:090-8808-9749

※1日目の試合結果、2日目の試合会場は、必ず
FCグランディール宇都宮のホームページ
(<https://fc-grandir.jimdo.com>)をご確認ください。



FCグランディール宇都宮

検索



第35回 御幸大会 U-10 組合せ及び日程表(8人制)1日目

令和1年6月22日

会場:けやき台公園A



会場:けやき台公園B

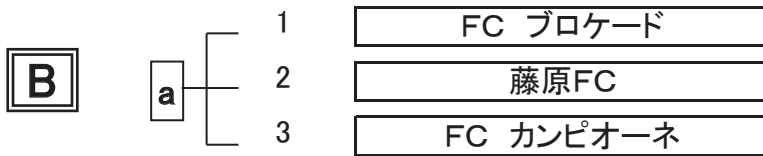

会場:上の原公園 C

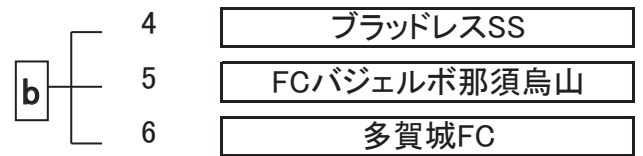
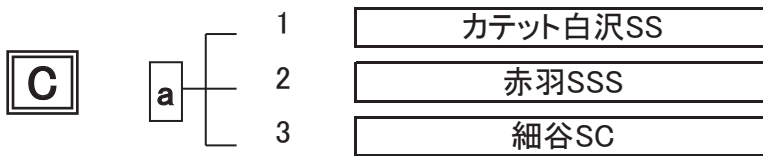

会場:上の原公園D

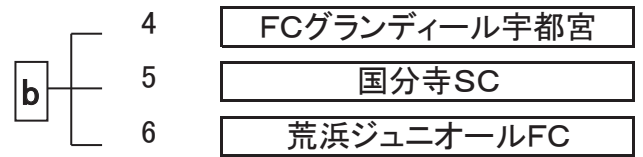
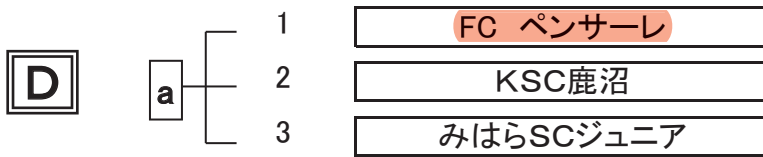

監督会議	8:30 ~	組み合わせ表			審判		
第1試合	9:00 ~ 9:30	1	=	2	4	5	6
第2試合	9:30 ~ 10:00	4	=	5	1	2	3
第3試合	10:00 ~ 10:30	1	=	3	5	6	4
第4試合	10:30 ~ 11:00	4	=	6	2	3	1
第5試合	11:00 ~ 11:30	2	=	3	6	4	5
第6試合	11:30 ~ 12:00	5	=	6	3	1	2
第7試合	12:30 ~ 13:00	4と同順位	=		第7試合チーム		
第8試合	13:00 ~ 13:30	5と同順位	=		第8試合チーム		
第9試合	13:30 ~ 14:00	6と同順位	=		第7試合チーム		

12:00~12:30まで時間調整。

★各会場共通です

第35回 御幸大会 U-10 トーナメント表日程表(8人制)2日目

令和1年6月23日

会場: けやき台公園・上の原公園(西側)

1・2位トーナメント

けやき台公園 A会場

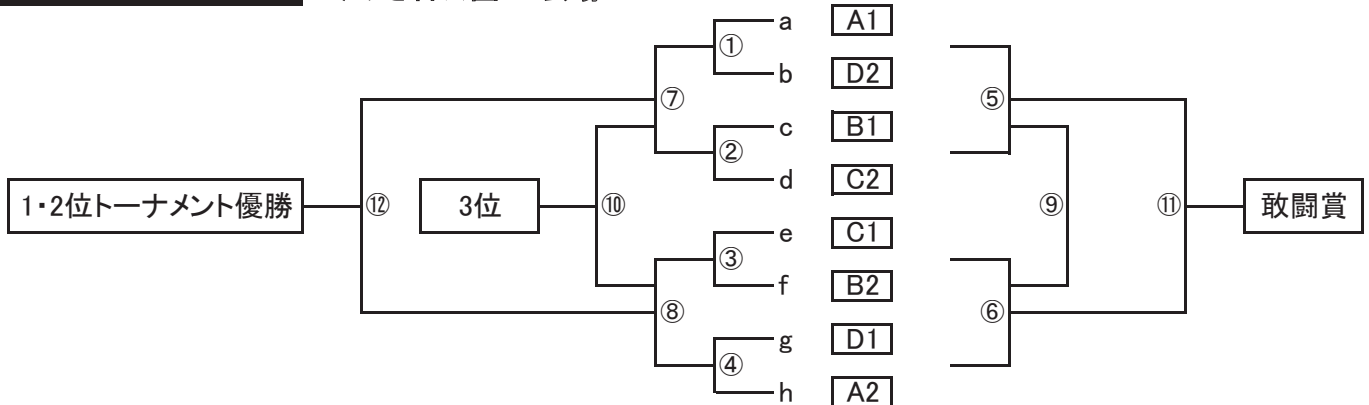

3・4位トーナメント

けやき台公園 B会場

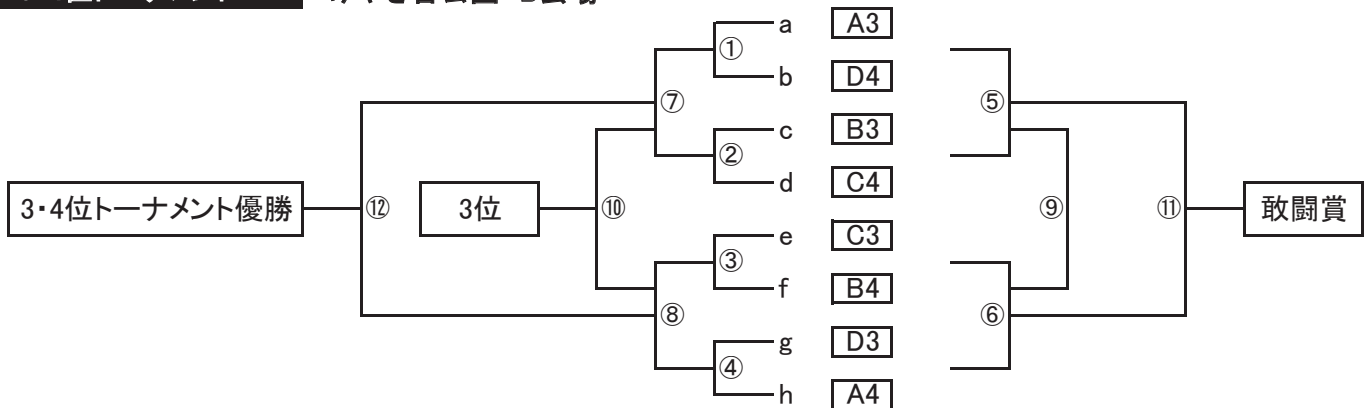

5・6位トーナメント

上の原公園(西側)C会場

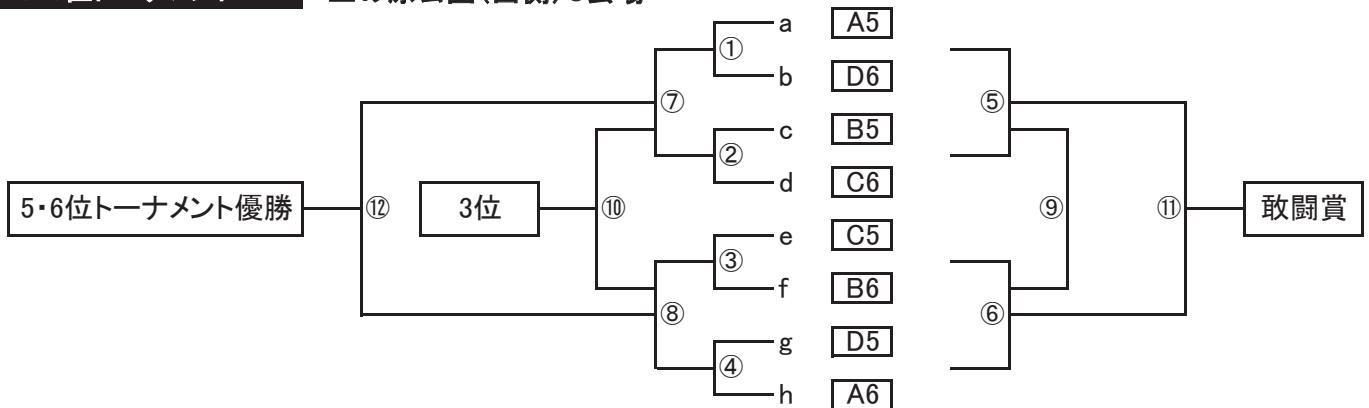

試合時間	<10-5-10>	対戦チーム		審判
監督会議	8:30 ~			
第1試合	9:00 ~ 9:30	a	= b	g、hから3名
第2試合	9:30 ~ 10:00	c	= d	e、fから3名
第3試合	10:00 ~ 10:30	e	= f	c、dから3名
第4試合	10:30 ~ 11:00	g	= h	a、bから3名
第5試合	11:00 ~ 11:30	①負け	= ②負け	③④勝利チームから3名
第6試合	11:30 ~ 12:00	③負け	= ④負け	①②勝利チームから3名
第7試合	12:00 ~ 12:30	①勝ち	= ②勝ち	③④敗戦チームから3名
第8試合	12:30 ~ 13:00	③勝ち	= ④勝ち	①②敗戦チームから3名
第9試合	13:00 ~ 13:30	⑤負け	= ⑥負け	⑦⑧勝利チームから3名
第10試合	13:30 ~ 14:00	⑦負け	= ⑧負け	⑤⑥勝利チームから3名
第11試合	14:00 ~ 14:30	⑤勝ち	= ⑥勝ち	⑦⑧敗戦チームから3名
決勝戦	14:30 ~ 15:00	⑦勝ち	= ⑧勝ち	⑤⑥敗戦チームから3名

★各会場共通です

第35回 御幸大会 U-10 上の原 D会場(1日目)

令和1年6月22日

D

- a**
- 1 FC ペンサーレ
 - 2 KSC鹿沼
 - 3 みはらSCジュニア

- b**
- 4 FC グランディール宇都宮
 - 5 国分寺SC
 - 6 荒浜ジュニオールFC

	試合時間 <10-5-10>	対戦チーム			審判		
			{ - }		主審	2審	3審
第1試合	9:00	FC ペンサーレ	{ - }	KSC鹿沼	グランディール	国分寺SC	荒浜ジュニオール
第2試合	9:30	FC グランディール	{ - }	国分寺SC	ペンサーレ	KSC鹿沼	みはらSC
第3試合	10:00	FC ペンサーレ	{ - }	みはらSCジュニア	国分寺SC	荒浜ジュニオール	グランディール
第4試合	10:30	FC グランディール	{ - }	荒浜ジュニオールFC	KSC鹿沼	みはらSC	ペンサーレ
第5試合	11:00	KSC鹿沼	{ - }	みはらSCジュニア	荒浜ジュニオール	グランディール	国分寺SC
第6試合	11:30	国分寺SC	{ - }	荒浜ジュニオールFC	みはらSC	ペンサーレ	KSC鹿沼
第7試合	12:00	4と同順位	{ - }	FCグランディール	第9試合チーム		
第8試合	12:30	5と同順位	{ - }	国分寺SC	第7試合チーム		
第9試合	13:00	6と同順位	{ - }	荒浜ジュニオールFC	第8試合チーム		

a ブ ロ ッ ク

	FCペンサーレ	KSC鹿沼	みはらSC	勝点	得点	失点	得失点差	ブロック順位	コート順位
FC ペンサーレ		-	-					位	位
KSC鹿沼	-		-					位	位
みはらSC	-	-						位	位

b ブ ロ ッ ク

	FCグランディール	国分寺SC	荒浜ジュニオール	勝点	得点	失点	得失点差	ブロック順位	コート順位
FCグランディール		-	-					位	位
国分寺SC	-		-					位	位
荒浜ジュニオール	-	-						位	位