

## ■大会1日目 Bクラス

【但し2日目組合せは会場担当チームシードにて一部変更を行う事が有ります】

○印:会場担当

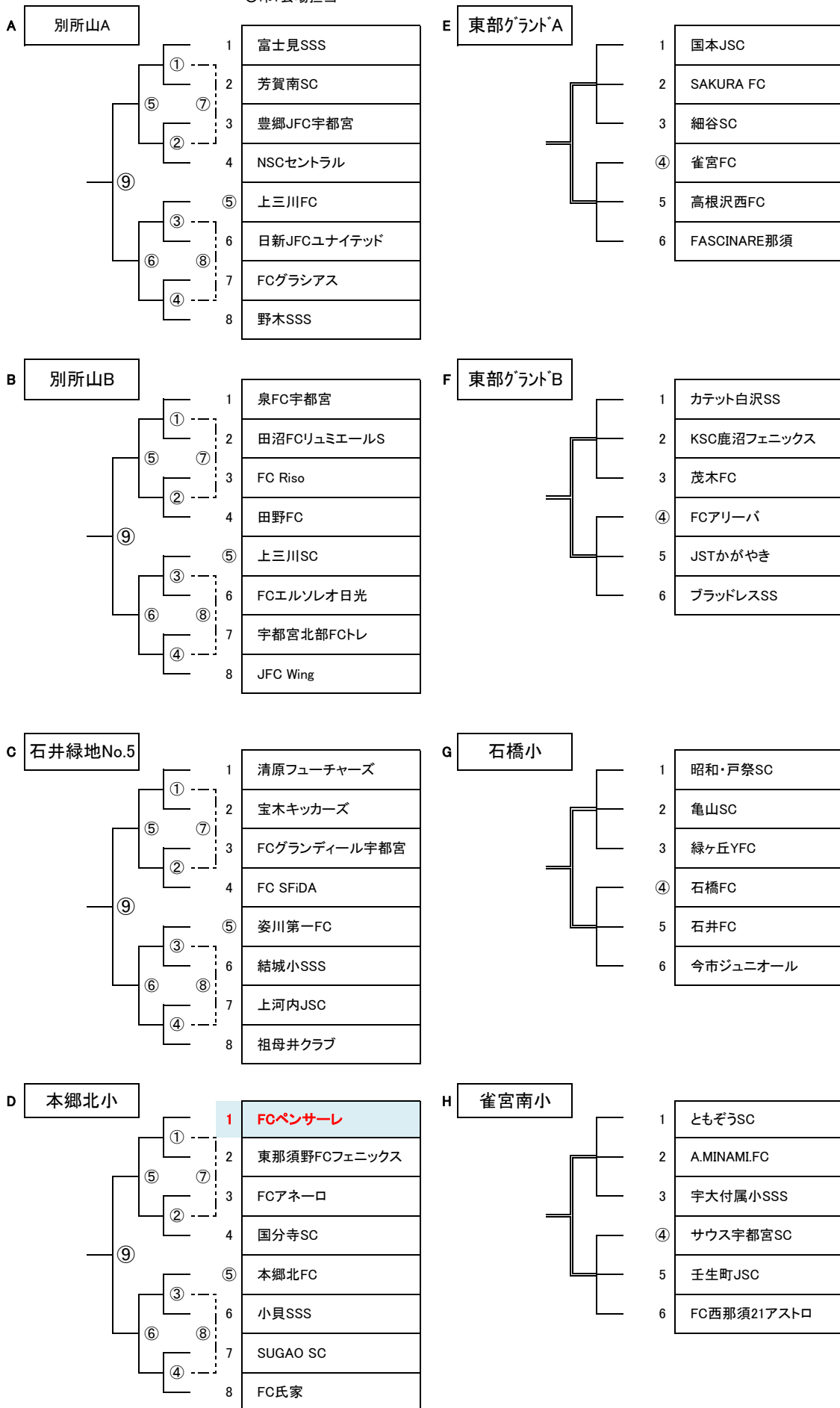

■大会2日目 Bクラス【但し2日目組合せは会場担当チームシードにて一部変更を行う事が有ります】  
会場は暫定です。

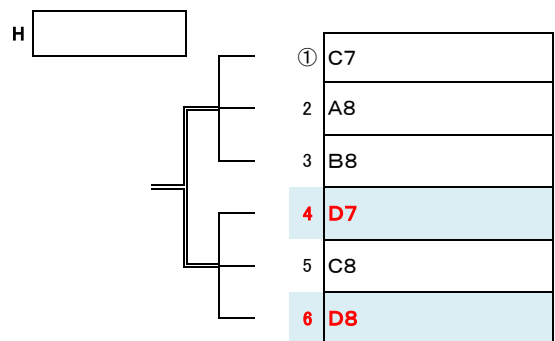
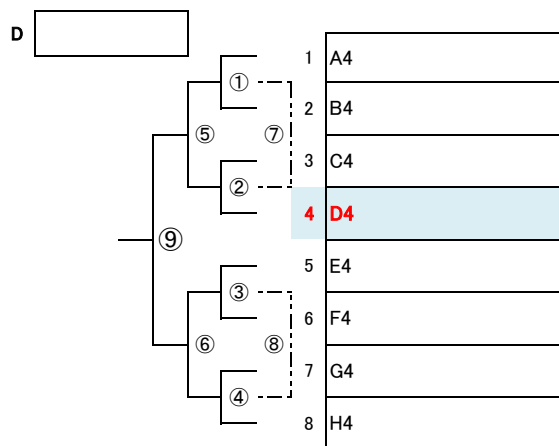
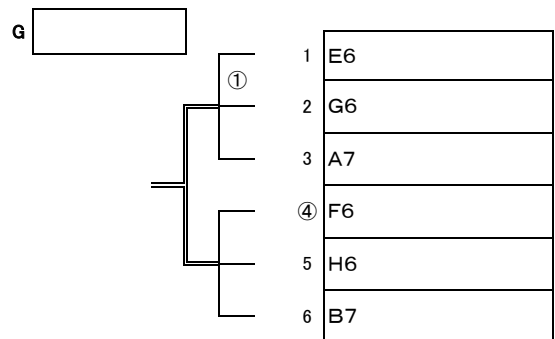
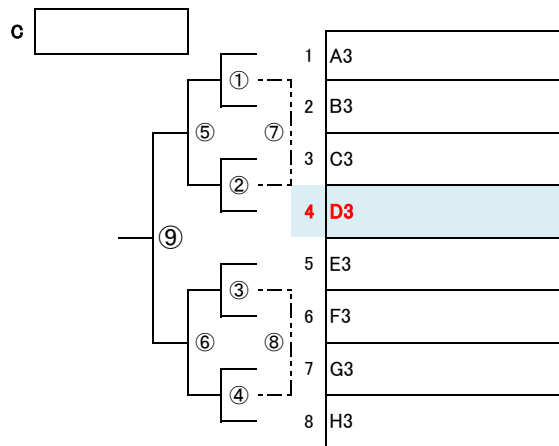
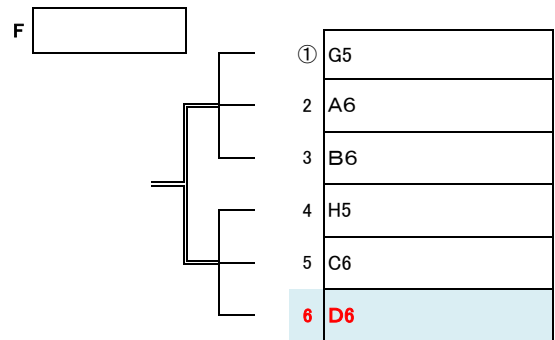
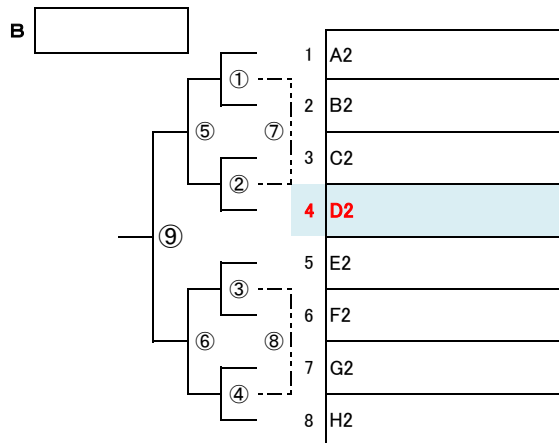
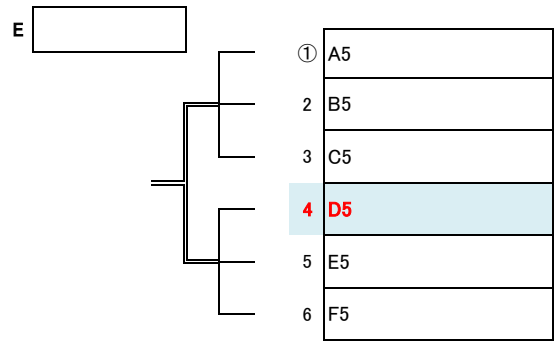
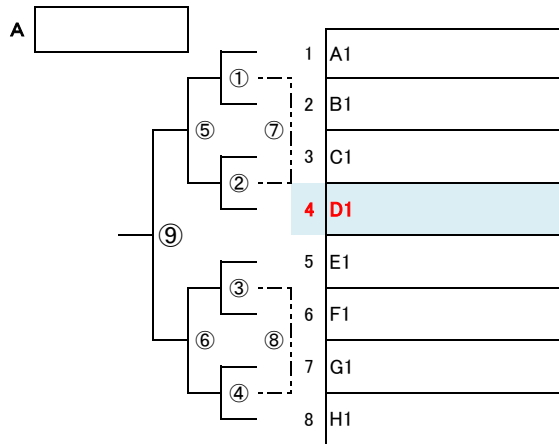

# 試合日程表

## 【Aクラス】

試合時間リーグ戦(15-5-15分)

【3・3リーグ】試合日程

	試合時間	対戦	審判
	8:30	監督会議	
①	9:00	1-2	4・5・6・4
②	9:40	4-5	1・2・3・1
③	10:20	2-3	5・6・4・5
④	11:00	5-6	2・3・1・2
⑤	11:40	1-3	6・4・5・6
⑥	12:20	4-6	3・1・2・3
⑦	13:00	a1-b1	各リーグ2位
⑧	13:40	a2-b2	各リーグ3位
⑨	14:20	a3-b3	各リーグ1位

試合時間トーナメント戦(15-5-15分)

【トーナメント】試合日程

	試合時間	対戦	審判
	8:30	監督会議	
①	9:00	1-2	5・5・6・6
②	9:40	3-4	7・7・8・8
③	10:20	5-6	1・1・2・2
④	11:00	7-8	3・3・4・4
⑤	11:40	①勝-②勝	①負②負
⑥	12:20	③勝-④勝	③負④負
⑦	13:00	①負-②負	①勝-②勝
⑧	13:40	③負-④負	③勝-④勝
⑨	14:20	決勝	⑤負・⑥負

## 【Frクラス】

試合時間リーグ戦(15分)

【4・4リーグ】試合日程

	試合時間	対戦	Fr 審判
	8:30	監督会議	
①	9:00	1-2	5・6
②	9:20	3-4	7・8
③	9:40	5-6	1・3
④	10:00	7-8	2・4
⑤	10:20	1-3	5・7
⑥	10:40	2-4	8・6
⑦	11:00	5-7	4・1
屋 食			
⑧	12:00	6-8	3・2
⑨	12:20	1-4	5・8
⑩	12:40	2-3	6・7
⑪	13:00	5-8	1・2
⑫	13:20	6-7	4・3

## 【Jrクラス】

試合時間リーグ戦(10-5-10分)

試合時間リーグ戦(10-5-10分)

	試合時間	対戦	審判
	8:30	監督会議	
①	9:00	1-2	5・6
②	9:30	3-4	7・8
③	10:00	5-6	1・2
④	10:30	7-8	3・4
⑤	11:00	①勝-②勝	①負②負
⑥	11:30	③勝-④勝	③負④負
⑦	12:00	①負-②負	①勝-②勝
⑧	12:30	③負-④負	③勝-④勝
⑨	13:00	決勝	⑤負・⑥負

【3・3リーグ】試合日程

	試合時間	対戦	Jr 審判
	8:30	監督会議	
①	9:00	1-2	4・5
②	9:30	4-5	1・2
③	10:00	2-3	5・6
④	10:30	5-6	2・3
⑤	11:00	1-3	6・4
⑥	11:30	4-6	3・1
⑦	12:00	a1-b1	各リーグ2位
⑧	12:30	a2-b2	各リーグ3位
⑨	13:00	a3-b3	各リーグ1位

# 第27回 ニューイヤーセブンカップサッカー大会

「選手皆様のご健闘を祈ります」



大会ホームページ



大会開催日	小学校の部 平成30年1月27日(土) 28日(日) 中学校の部 平成30年1月13日(土) 20日(土) フットサルの部 平成30年2月予定
主催	毎日新聞社・(株)セブン・NPO法人サウス宇都宮スポーツクラブ
後援	下野新聞社・(公社)栃木県サッカー協会キッズ委員会
協賛	スポーツニッポン・猪又新聞店・マルタケスポーツ シャイントラスト(株)・モルテン・アンブロ・大塚製薬
主管	セブンカップサッカー大会実行委員会 (NPO法人サウス宇都宮スポーツクラブ)
協力	宇都宮南部地区少年サッカー連盟 宇都宮市少年サッカー連盟審判委員会 NPO法人サウス宇都宮スポーツクラブ保護者会

# ご あ い さ つ

ニューイヤーセブンカップサッカー大会  
大会会長 植松 文夫

## ⚽大会スローガン⚽ 主役は選手『子供達』です。

新春のお祝いを申し上げます。

第27回ニューイヤーセブンカップサッカー大会が開催出来る事を主催者と致しまして大変嬉しく思います。これもひとえにスポンサー、チーム指導者・ボランティア・関係各位皆様のご協力の賜物と感謝致しております。

現在日本は少子化と言われるなかサッカーは益々盛んになり日本人選手も数多く世界で活躍しております。サッカーを通じて心身を鍛え皆さんも大いに活躍して頂きたいと願っております。

本年は4年に一度開催のロシアWCUPがあり日本中のサッカーファンや子供たちに大きな夢と希望を持たせてくれる事でしょう。

選手の皆さんも J リーグや日本代表で活躍出来る選手が将来皆さんの中から出る事を期待しております。寒い中での大会となりますが、関係者への感謝を忘れず元気一杯のプレーで関係者並びご父兄に成長した姿を見せてあげて下さい。

そしてサッカーを通じて友情・絆・そして夢を大きく持ち育て下さい。

選手皆さんのご検討を願っております。

### 小口 晃大会名誉会長より選手諸君への提言

- ・ 絆を大切に夢を持とう。
- ・ 面白いサッカー。
- ・ 面白いことは楽しい。
- ・ 楽しい事は好きになる好きになる事は自分から進んで練習する。
- ・ 自分から進んで練習するから上手くなる。

Respect(敬意)・フェアプレイでサッカーを楽しんで下さい。

選手皆さんのご健闘を祈ります。



ニューイヤー ⚽  
セブンカップサッカー大会

【主催】 毎日新聞・朝セブン  
【後援】 下野新聞社・栃木県サッカー協会 Kids 委員会  
【協賛】 スポーツニッポン・猪俣新聞店・菅谷新聞店・マルタケスポーツ・モルテン・アンブロ・大塚製薬  
【主管】 ニューイヤーセブンカップサッカー大会実行委員会

# ニューイヤーセブンカップサッカー大会要項

1. 目的 サッカー競技を通じて地域チーム間の親善と交流を深め、年代に応じたサッカーの楽しさを共有し次世代の選手育成に寄与する事を目的とする。
2. 主催 毎日新聞社・(株)セブン・NPO法人サウス宇都宮スポーツクラブ
3. 後援 下野新聞社・栃木県サッカー協会キッズ委員会
4. 協賛 スポーツニッポン・猪又新聞店・マルタケスポーツ・シャイントラスト(株)  
モルテン・アンブロ・大塚製薬
5. 主管 セブンカップサッカー大会実行委員会 (NPO法人サウス宇都宮スポーツクラブ)  
セブンカップジュニアユースサッカー大会実行委員会  
セブンカップフットサル大会実行委員会
6. 協力 宇都宮南部地区少年サッカー連盟  
宇都宮市少年サッカー連盟審判委員会  
サウス宇都宮スポーツクラブ保護者会
7. 開催期日  
小学生の部 平成30年1月27日(土)・28日(日)  
中学生の部 平成30年1月13日(土)・20日(土)  
フットサルの部 平成30年2月予定
8. 会場 宇河近隣小中学校・石井緑地サッカー場・桃畑緑地公園(上三川町)  
真岡北グラウンド別所山/東部グラウンド(南河内)・壬生北運動場・雀宮中学校
9. 参加チーム **224チームの参加**

フットサルクラス	社会人中心チーム	12チーム予定
ジュニアユースクラス	中学生チーム	32チーム
Aクラス	6年生中心チーム	48チーム
Bクラス	5年生中心チーム	56チーム
ジュニアクラス	4・3年生中心チーム	52チーム
フレッシュクラス	2・1年生中心チーム	24チーム

## 10. 参加条件

- (1) 本大会に参加する選手は保護者の承諾を得、スポーツ障害保険に加入していること。  
事故及び障害発生時はスポーツ障害保険の範囲内のみで主催者は一切責任を負わないものとする。
- (2) エントリー選手は原則的にジュニアユース、A、Bクラス20名・ジュニアクラス16名以内とする。但しチーム事情により大会事務局にて認められたチームは除く。
- (3) 大会参加チームはチーム情報及び個人名をホームページ、新聞、プログラム等で公表することに同意できること。

## 11. 参加料

大会受付は各会場で行う。  
初日に本部事務局員が各会場に参加料を回収に伺います。

## 12. 競技規則

- Aクラス(11人制) 大会実施年度の日本サッカー協会制定の競技規則に準ずる。但し、以下の項目については特に少年用として大会規定に定める。
- Bクラス(8人制) 大会実施年度の日本サッカー協会制定の競技規則に準ずる。
- ジュニアクラス 大会実施年度の栃木県少年サッカー8人制ルールに準ずる。
- フレッシュクラス セブンカップ大会ルール(7人制ルール)に準ずる。  
(オフサイドルール、ファールスローは適用せず)

- (1) ABクラスの部競技時間は全て(15-5-15分)とする。
- (2) ジュニアクラスの部競技時間は(10-5-10分)とする  
但しフレッシュクラスは前後半なしの15分とする。
- (3) リーグ戦にて勝点、得失点、得点、失点、当該チームの結果の順で決しない時はPK方式にて順位を決定する。(会場都合により担当チームを優先し組合せを一部変更もある)
- (4) 次戦の組合せは大会運営上会場チームをシード優先する。(但しA、Bクラス1位は除く)
- (5) 各ブロックの決勝戦は延長は行わずPK方式にて順位を決定する。

(Jr以下の決定戦はPK戦を3名にて行う。)また、3、4・5、6位決定戦はフレンドリーとする。フレンドリー戦は延長戦、PK戦は行わない。

A、Bクラスの1位リーグの決勝戦のみ10分間の延長を行う事とする。

PKトーナメント戦

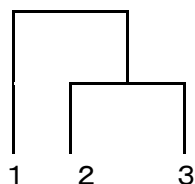

- (6) 選手交代は各クラス制限無しで出入り自由とし、交代カードも使用しない。
- (7) 試合球は4号球の縫い検定級を使用し、各チーム持ち寄りとする。
- (8) 競技中の給水タイムは当日各会場の本部で協議の上決定する。
- (9) 警告累積2枚で退場の場合は次の1試合出場停止。一発退場は次の1試合出場を禁止。
- (10) リーグ戦で棄権のでた場合は0-5とする。勝ち点は-3点とする。
- (11) 試合時間開始15分遅れたチームは棄権と見なし負けとする。結果は0-5とする。但し、公的機関等で遅刻する場合は会場責任者へ連絡すること。(その日の試合の取り扱いについて相談すること)
- (12) ベンチは小さい数が本部からコートを見て左側、大きい数が右側のベンチに入る。アップ及びハーフタイムの練習も自陣ベンチ側のコートを使用する。
- (13) ユニフォームの決定は各チームが話し合いで決定する。決定しない場合にはコイントスで決定する。その時のゴールキーパーのユニフォームはフィールドプレーヤーと異なるものを使用すればよい。
- (14) 競技場各会場の状況により変更可とする。

	A (11人制)	B・ジュニア	フレッシュ	その他
ピッチ	80 × 50 m	68 × 50 m	40 × 35 m	会場の都合で変更可
ペナルティエリア	12 m	12 m	なし	
ゴールエリア	4 m	4 m	5 m	
センターサークル	7 m	7 m	5 m	
ペナルティアーク	7 m	7 m	なし	
ペナルティマーク	8 m	8 m	5 m	
ゴール	一般用 又は5 × 2.15m	5 × 2.15 m	3 × 2 m	会場の都合で変更可
ボール	4号球	4号球	4号球	
競技者数	11人	8人	7人(5人)	
競技者最低数	8人	6人	5人(4人)	状況による
審判数	3人+1人	2人	2人	

### 13. 競技方法

A、Bクラス                      ジュニア・フレッシュクラス

大会1日目   トーナメント・リーグ戦   トーナメント・リーグ戦

大会2日目   トーナメント・リーグ戦   トーナメント・リーグ戦

(1) リーグ戦による勝敗は勝点制とする。勝点:3点   負:0点   分け:1点

### 14. その他

(1) メンバー表の提出はなし。交代の場合のカードも必要なしとする。

(2) 監督会議は8:30amに行い、試合日程必要事項について確認を行う。

(3) 雨天でも試合は行いますが、天候の状況により中止もあり得ます。

(中止の時はチーム代表連絡網にて連絡します。)

**申込の際、必ず連絡がとれる方の連絡先を書いてください。**

(4) 参加チームは各会場使用のルール・注意事項(喫煙・ゴミの持ち帰り等を厳守願います。)

(5) 会場での落とし物については会場校で管理してください。

### 15. 審判業務

- 1チーム2名の審判員を割り当てる。
- 試合運営（爽やかなゲームコントロール）及び結果報告

### 16. 大会打ち合わせ日程および内容

期 日	曜	内 容	参加者	時間	場 所	摘 要
1 / 2 6	金	打ち合わせ準備	大会本部役員	15 : 00 ~	五代小 ふれあい教室	配布準備
1 / 2 6	金	会場校 事前打ち合わせ	会場担当者又は 責任者	18 : 30 ~	五代小 ふれあい教室	要項確認、 プログラム配 布諸連絡
1 / 2 7	土	参加料の回収 試合結果の報告		午前中	事務局 各会場に回収	
1 / 2 7	土	1日目の記録回収 2日目の賞品渡し	会場担当者又は 責任者	試合終了後 随時	五代小 ふれあい教室	会場担当者 はお手数かけま すが2日目に 参加チーム へ電話連絡 願います。
1 / 2 8	日	大会の登旗回収 2日目の結果回収	会場担当者又は 責任者	大会終了後 随時	五代小ふれあい 教室	

### 17. 事務局

#### 代表：植松文夫 大会事務局

〒321-0135 栃木県宇都宮市五代2-23-31  
 ニューイヤースブンカップサッカー大会事務局  
 佐藤 仁 090-3597-4031  
 大会期間専用1 080-3399-7244  
 大会期間専用2 別途  
 e-mail [yymf\\_u@yahoo.co.jp](mailto:yymf_u@yahoo.co.jp)

大会ホームページ NPO 法人サウス宇都宮スポーツクラブ <http://www2.ucatv.ne.jp/~yymf-u.sky/>  
 又はサウスFCホームページ <http://www10.plala.or.jp/southfc/>

### 18. 表 彰

#### Aクラス 1位ブロック（五代小会場）

優 勝 優勝旗・優勝カップ（毎日新聞社・(株)セブン）・トロフィー  
 優勝メダル・賞状 1チーム  
 準優勝 毎日カップ・トロフィー・賞状・準優勝メダル 1チーム  
 3 位 毎日カップ・トロフィー・賞状 2チーム  
 敢闘賞 盾・賞状 4チーム  
 ベストイレブン メダル11名：優勝3名，準優勝2名，3位以下各1名

#### Aクラス 2位以下ブロック（各会場）

優 勝 トロフィー・優勝・賞状 6チーム  
 準優勝 トロフィー・賞状 6チーム

#### Bクラス 1位ブロック（表彰は大会会場にて行う）

優 勝 優勝カップ・優勝メダル・賞状 1チーム  
 準優勝 トロフィー・賞状 1チーム  
 3 位 トロフィー・賞状 2チーム  
 敢闘賞 盾・賞状 4チーム

#### Bクラス 2位以下ブロック（各会場）

優 勝・準優勝 トロフィー・賞状 7チーム

#### ジュニアクラス（各会場）ブロックごと

優 勝 優勝メダル・賞状 16チーム

#### フレッシュクラス（各会場）ブロックごと

優 勝 優勝メダル・賞状 8チーム



## 歴代優勝チーム

### 【小学校の部】

第1回今市第三小FC  
第4回高崎FCイーグルス  
第7回降雪により中止  
第10回今市ジュニオール  
第13回サウスFC  
第16回TEAM I. S. T  
第19回卯の花FC  
第22回FCユニオン  
第25回リフレSC

第2回五代SS  
第5回石橋FCイーグルス  
第8回西部FCスピリット  
第11回今市ジュニオール  
第14回高崎選抜  
第17回今市第三カルナバル  
第20回東那須野FC  
第23回鹿沼JFC エステーラ  
第26回リフレSC

第3回FC邑楽  
第6回FC邑楽  
第9回福島県南トレセン  
第12回高崎FCイーグルス  
第15回FCブロード  
第18回FCスピリットU-12  
第21回FCユニオン  
第24回リフレSC  
第27回!!!

### 【中学校の部】

第1回サウスFC  
第4回サウスFC  
第7回阿久津中学校  
第10回田原中学校

第2回サウスFC  
第5回サウスFC  
第8回今市中学校  
第11回真岡中学校

第3回今市中学校  
第6回豊郷中学校  
第9回真岡中学校  
第12回サウスFC

### 閉会式式次第

- 1 開式の言葉
- 2 優勝旗返還
- 3 成績発表
- 4 表彰式  
Aクラスの表彰
- 5 ベストイレブン発表
- 6 大会会長挨拶
- 7 来賓挨拶（毎日新聞社）（株）セブン  
（下野新聞社）
- 8 講評（宇都宮南部地区少年サッカー連盟競技委員長）
- 9 閉式の言葉

※ 事務連絡記念写真（優勝・準優勝・3位チーム）

※ 閉会式終了後すぐゴール前で写真をとります優勝チームから順にお集まりください。



**ご健闘を祈ります**

<b>SOCCKER PRO SHOP</b> <b>マルタケスポーツ</b> 〒321-0162 宇都宮市大和2丁目12-30 (江曾島駅東口) ☎028(658) 2403 FAX 028 (658) 8891	 <b>有限会社バイエルン商事</b> 〒321-0163 宇都宮市宮本町11-9 TEL 028-658-8850 FAX 028-658-8891
--	--